

QUICKFIX 500/1500/2000

CONVECTEUR MURAL
WALL PANEL CONVECTOR

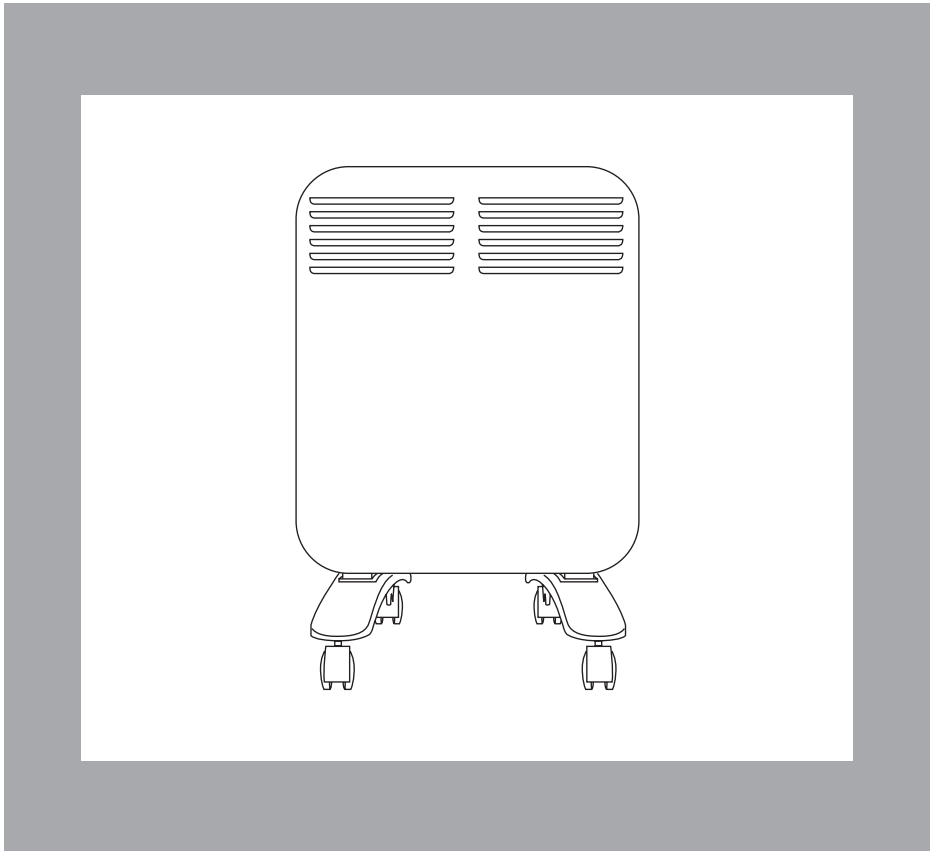

SUPRA.

www.supra.fr

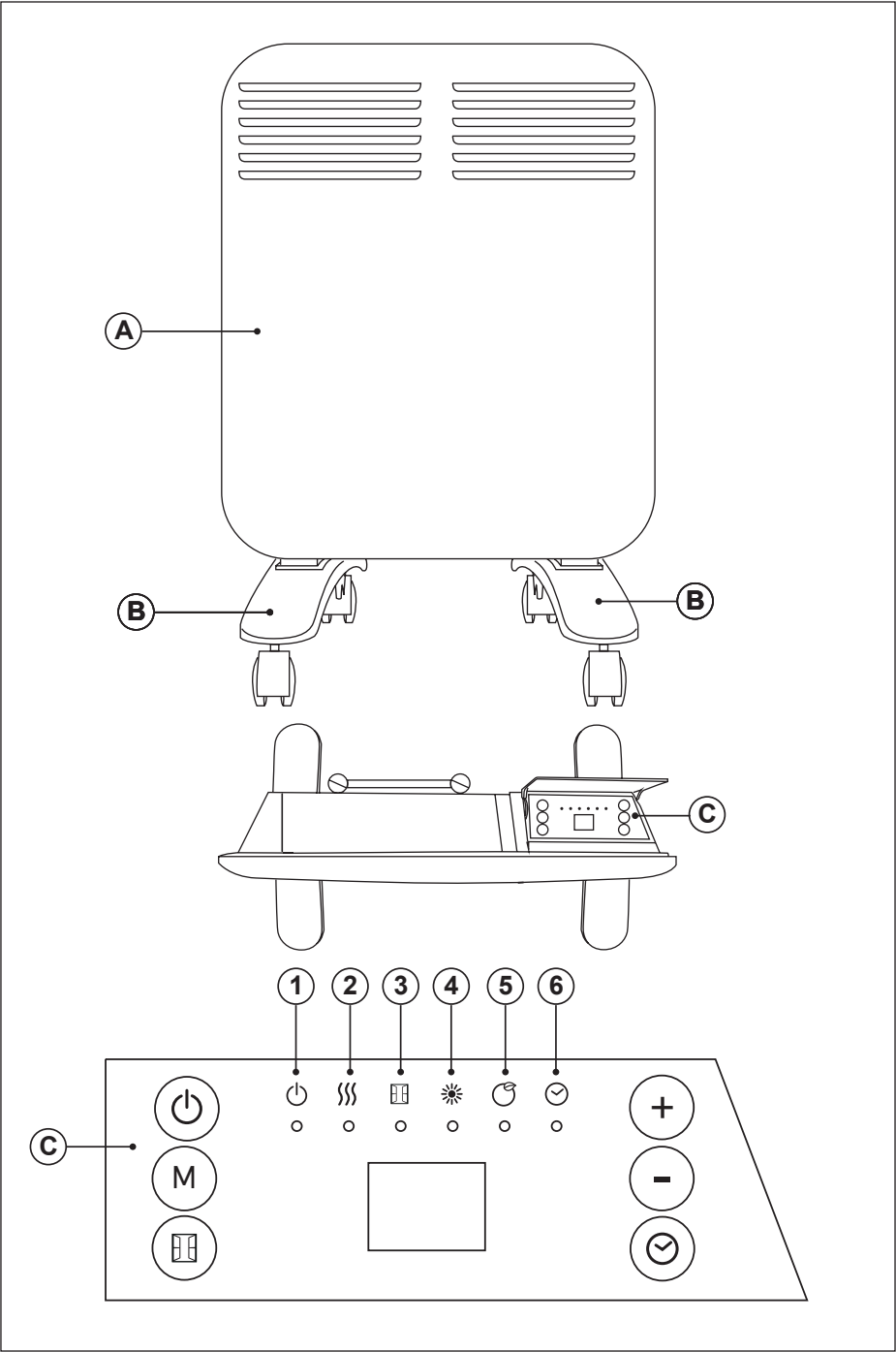

Fig.1

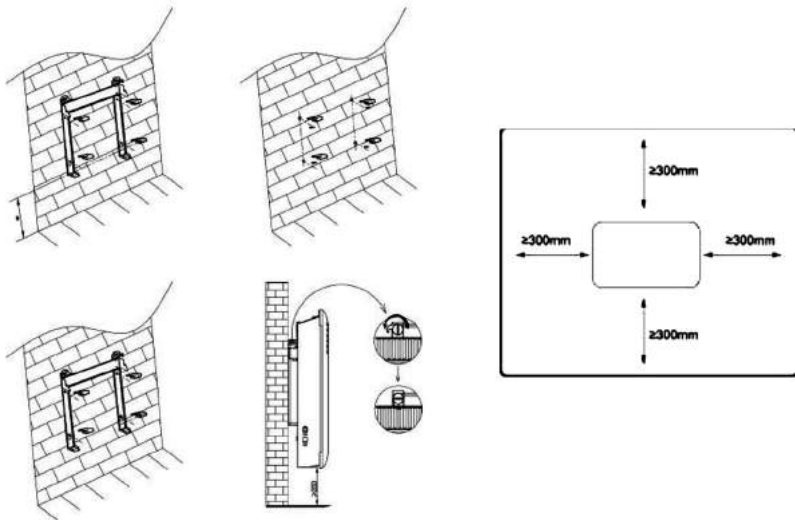
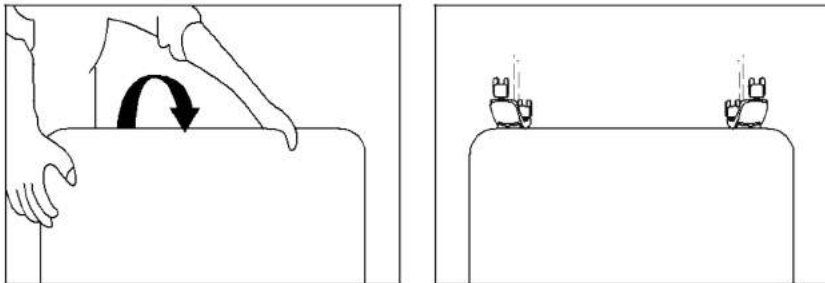

Fig.2



Français

Convecteur mural QUICKFIX 500 QUICKFIX 1500 QUICKFIX 2000

Cher Client,

Nous vous remercions d'avoir acheté un produit SUPRA.

Sa technologie, son design et sa fonctionnalité, outre sa parfaite conformité aux normes de qualité les plus strictes, vous permettront d'en tirer une longue et durable satisfaction.

- Ce produit ne peut être utilisé que dans des locaux bien isolés ou de manière occasionnelle.
- Lire attentivement cette notice d'instructions avant de mettre l'appareil en marche, et la conserver pour la consulter ultérieurement. Le non-respect de ces instructions peut être source d'accident.
- **AVERTISSEMENT : Certaines pièces du produit peuvent devenir très chaudes et entraîner des brûlures. Faire particulièrement attention lorsque des enfants ou des personnes vulnérables sont présents.**
- L'appareil ne doit pas être placé sous une prise électrique.
- L'appareil doit être mis hors de portée des enfants de moins de 3 ans, sauf s'ils sont continuellement surveillés.
- Les enfants de 3 ans à 8 ans pourront allumer/éteindre l'appareil tant que celui-ci aura été placé ou installé dans sa position de fonctionnement normal et sous la supervision d'un adulte ou après avoir reçu les instructions relatives au fonctionnement sûr de l'appareil et sachant les risques potentiels de l'utilisation.
- Cet appareil peut être utilisé par des personnes non familiarisées avec son fonctionnement, des personnes handicapées ou des enfants âgés de plus de 8 ans, et ce, sous la surveillance d'une personne responsable ou après avoir reçu la formation nécessaire sur le fonctionnement sûr de l'appareil et en comprenant les dangers qu'il comporte.
- Les enfants ne doivent pas réaliser les opérations de nettoyage ou de maintenance de l'appareil sauf sous la supervision d'un adulte.
- Les enfants de 3 ans à 8 ans ne doivent pas brancher, régler, nettoyer ni réaliser les opérations de maintenance de l'appareil
- Cet appareil n'est pas un jouet. Les enfants doivent être surveillés pour s'assurer qu'ils ne jouent pas avec l'appareil.

- Ne pas utiliser l'appareil à proximité d'une baignoire, d'une douche ou d'une piscine.

- Si le cordon d'alimentation est endommagé, il devra être remplacé par le fabricant, par un service après-vente ou par tout professionnel agréé afin d'écartier tout danger.

- Cet appareil est uniquement destiné à un usage domestique et non professionnel ou industriel.



- Ce symbole signifie que le produit ne doit pas être recouvert.

- **AVERTISSEMENT** : Afin d'éviter une surchauffe, ne pas couvrir l'appareil.

- L'appareil doit être installé de façon telle que la personne qui se trouve dans la baignoire ou la douche ne puisse pas toucher les interrupteurs ou toute autre commande.

- Avant de brancher l'appareil au secteur, s'assurer que la tension indiquée sur la plaque signalétique correspond à celle du secteur.

- Brancher l'appareil sur une prise de courant raccordée à la terre et supportant au moins 10 ampères.

- La prise de courant de l'appareil doit coïncider avec la base de la prise de courant. Ne jamais modifier la prise de courant. Ne pas utiliser d'adaptateur de prise de courant.

- Utiliser l'appareil dans une zone bien ventilée.

- Il faut prévoir une ventilation adéquate de la salle, si d'autres appareils à gaz ou autre combustible, peuvent être utilisés simultanément dans la même salle où est installé l'appareil.

- L'appareil doit être utilisé et placé sur une surface plane et stable.

- Placer l'appareil à minimum 50 cm de tout matériel combustible, tels que des rideaux, des meubles...

- Afin d'éviter tout risque d'incendie, ne pas boucher totale ou partiellement l'entrée et la sortie d'air de l'appareil, par des meubles, rideaux, vêtements, etc.

- Ne pas utiliser l'appareil associé à un programmateur, à une minuterie ou autre dispositif connectant automatiquement l'appareil.

- Ne pas utiliser l'appareil si son câble électrique ou sa prise est endommagé.

- Si une des enveloppes protectrices de l'appareil se rompt, débrancher immédiatement l'appareil du secteur pour éviter tout choc électrique.

- **AVERTISSEMENT** : Ne pas utiliser l'appareil à proximité de points d'eau.

- Ne pas utiliser l'appareil avec les mains ou les pieds humides, ni les pieds nus.

- Ne pas forcer le câble électrique de connexion.

- Ne jamais utiliser le câble électrique pour lever, transporter ou débrancher l'appareil.

- Ne pas enrouler le câble électrique de connexion autour de l'appareil.

- Éviter que le câble électrique de connexion ne se coince ou ne s'emmêle.

- Ne pas laisser le cordon de connexion entrer en contact avec les surfaces chaudes de l'appareil.

- Maintenir l'appareil éloigné des sources de chaleur, huiles, bords coupants ou pièces en mouvement.

- Vérifier l'état du câble électrique de connexion. Les câbles endommagés ou emmêlés augmentent le risque de choc électrique.

- Cet appareil n'est pas adéquat pour un usage à l'extérieur.

- Le câble d'alimentation doit être examiné régulièrement à la recherche de signes de dommages, et s'il est endommagé, l'appareil ne doit pas être utilisé.

- Il est recommandé, comme protection supplémentaire de l'installation électrique qui nourrit

- l'appareil, de disposer d'un dispositif de courant différentiel avec une sensibilité maximale de 30mA. En cas de doute, consultez un installateur agréé.
- Ne pas toucher la prise de raccordement avec les mains mouillées.
- Les personnes insensibles à la chaleur doivent éviter d'utiliser cet appareil (puisque celui-ci présente des surfaces chauffantes).
- Quand l'appareil est mis en marche, la température des surfaces accessibles peut être élevée.







GARANTIE

Toute utilisation inappropriée ou non conforme aux instructions d'utilisation annule la garantie et la responsabilité du fabricant.

DESCRIPTION

- A Panneau frontal
- B Panneau de commande
- C Pieds

PANNEAU DE CONTRÔLE

	Interrupteur marche/arrêt
	Sélectionner
	Fonction Ouverture de fenêtre
	Fonction Augmenter
	Fonction Diminuer
	Minuterie







- 1 Bouton d'alimentation : on/off
- 2 Mode chauffage
- 3 Fonction Ouverture de fenêtre
- 4 Mode confort
- 5 Mode ECO
- 6 Minuterie

MONTAGE DES PIEDS DE LA BASE (ROUES):

- Pour monter les pieds de la base, placer l'appareil face vers le bas (fig2).







- Accoupler le support au corps de l'appareil.
- Positionner les pieds sur le corps de l'appareil au moyen des (I) vis. (Fournies avec l'appareil).
- Retourner l'appareil et vérifier le bon fonctionnement des pieds.
- Mode d'emploi
- Avant la première utilisation :
- S'assurer d'avoir retiré tout le matériel d'emballage du produit.
- Certaines parties de l'appareil ont été légèrement graissées. Par conséquent, lors de la première mise en marche de l'appareil, il peut se dégager de la fumée. La fumée disparaîtra dans un court laps de temps.
- Pour éliminer l'odeur de neuf au premier fonctionnement, on recommande de le faire marcher à la puissance maximale pendant 2 heures dans une pièce bien ventilée.
- Préparer l'appareil pour la fonction que vous souhaitez réaliser.

MODE D'EMPLOI:



- Brancher l'appareil.
- Le voyant s'allume. 
- Appuyer sur  pour allumer l'appareil en mode chauffage, soit le mode usine par défaut.
- Mode usine par défaut :
- Mode chauffage : mode confort
- Réglage de la température cible : 22°C
- Date : 1 (lundi), Heure : 00:00 (Éteint)
- Fonction Ouverture de fenêtre Éteint
- Minuterie : Éteint
- Pour éteindre le chauffage, appuyer sur 
- Débrancher l'appareil en cas d'inutilisation.
- Fonction horloge et jour de la semaine :
- Maintenir le bouton  enfoncé pendant 3 secondes pour accéder aux fonctions d'horloge et de jour de la semaine
- Une fois  afficher, appuyer sur  et sur  pour choisir un jour du 1 au 7.

1	Lundi
2	Mardi
3	Mercredi





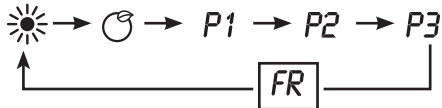

4	Jeudi
5	Vendredi
6	Samedi
7	Dimanche

- Appuyer sur  pendant quelques secondes pour confirmer le jour et accéder à la fonction d'horloge lorsque celle-ci s'affiche : *H*.
- Appuyer sur  et  pour régler l'heure actuelle
- Appuyer sur  pendant quelques secondes pour confirmer l'heure et régler les minutes lorsque celles-ci s'affichent: *M*.
- Appuyer sur  et  pour régler les minutes
- Appuyer sur  pour confirmer tous les réglages
- Note : En cas de panne de courant, l'horloge et le calendrier seront réinitialisés aux valeurs d'usine par défaut.

MODE CHAUFFAGE:

- Appuyer sur  pour sélectionner le mode. En appuyant sur . Le mode de chauffage sera exécuté en cycle continu, comme indiqué ci-dessous :



-  Mode confort : Appuyer sur  et  pour régler la température entre 5-35 °C.
-  Mode ECO : Appuyer sur  et  pour régler la température entre 1-31 °C.
- Note : Mode ECO = mode confort - 4 °C
- Mode antigel : *FR* s'affichera à l'écran. La température de consigne est de 7 °C. Il n'est pas possible de modifier cette température.
- P1/P2/P3 : Température de chauffage par défaut.
- Note : Si les paramètres d'horloge et de jour ne sont pas définis, il vous sera demandé de régler les paramètres d'horloge et de jour lors du premier accès au paramètre P1/P2/P3.

P1 : (Lundi-dimanche) programme non réglable



P2 : (lundi-vendredi) programme non réglable



P2 : (samedi-dimanche) programme non réglable









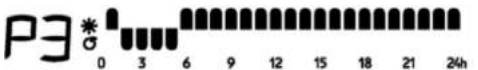



P3 : (lundi-vendredi) programme réglable







P3 : (samedi-dimanche) programme réglable



P3 configuration des programmes réglables





1. En mode P3, appuyer sur  pendant 3 secondes pour accéder aux réglages du jour.
 2. *d1* s'affichera à l'écran. Appuyer sur  et  pour configurer les options *d1-d7* (lundi-dimanche). Appuyer sur  pour confirmer et accéder aux réglages de l'heure
 3. Lorsque *00* s'affiche à l'écran, appuyer sur  et  sélectionner une valeur entre 00 et 24. Appuyer sur  pour choisir le mode de chauffage pour chaque heure (mode confort  ou mode ECO  ou mode antigel, lequel ne sera assorti d'aucun indicateur)
 4. Répéter l'opération jusqu'à ce que l'horaire de chaque heure et jour soit configuré.
- Note : Après avoir réglé le mode de chauffage pour 23h00, appuyer sur  pour revenir aux réglages du jour.
- Remarque : lorsque *d7* s'affiche à l'écran, appuyer sur  pour terminer tous les réglages avec *P3*.

MINUTERIE D'EXTINCTION

- Appuyer une fois sur . Les symboles « OH » clignotants s'afficheront à l'écran. Appuyer sur  et  pour configurer la minuterie (0-24 heures). Appuyer à nouveau sur  pour confirmer la configuration. Le voyant 

s'allumera.

FONCTION OUVERTURE DE FENÊTRE

- Appuyer une fois sur . Le voyant  s'allumera. Si la fonction Ouverture de fenêtre est activée, le voyant  continuera à clignoter et le chauffage s'éteindra.
- Appuyer à nouveau sur  pour quitter la fonction Ouverture de fenêtre et revenir au mode précédent.

APRÈS UTILISATION DE L'APPAREIL :

- Éteindre l'appareil en utilisant l'interrupteur ON/OFF.
- Débrancher l'appareil de la prise secteur.
- Nettoyer l'appareil.
- Sécurité thermique:
 - L'appareil dispose d'un dispositif de sécurité qui protège l'appareil de toute surchauffe.
 - Lorsque l'appareil s'allume et s'éteint alternativement et que ce n'est pas dû à l'action du thermostat ambiant, vérifier qu'aucun obstacle n'empêche ou ne gêne l'entrée ou la sortie normale de l'air.
 - Si l'appareil se déconnecte tout seul et ne se reconnecte pas, le débrancher de la prise secteur et attendre environ 15 minutes avant de le reconnecter. Si cela ne fonctionne toujours pas, faire appel aux services d'assistance technique agréés.

NETTOYAGE

- Débrancher l'appareil du secteur et attendre son refroidissement complet avant de le nettoyer.
- Nettoyer l'appareil avec un chiffon humide imprégné de quelques gouttes de détergent.
- Ne pas utiliser de solvants ni de produits au pH acide ou basique tels que l'eau de Javel, ni de produits abrasifs pour nettoyer l'appareil.
- Ne pas laisser pénétrer d'eau ni aucun autre liquide dans les grilles d'aération afin d'éviter d'endommager les parties intérieures de l'appareil.
- Ne pas immerger l'appareil dans l'eau ou tout autre liquide, ni le passer sous un robinet.
- Si l'appareil n'est pas maintenu dans un bon état de propreté, sa surface peut se dégrader et affecter inexorablement la durée de vie de l'appareil et le rendre dangereux.
- Observation : Après une longue période d'arrêt

il est possible qu'une légère fumée se dégage lors de la reprise. Cela est dû au fait que de la poussière accumulée dans l'élément chauffant est brûlée, sans toutefois aucune conséquence négative. Ce phénomène peut être évité en nettoyant au préalable, à travers les grilles de l'appareil, l'intérieur de ce dernier à l'aide d'un aspirateur ou d'un jet d'air sous pression.

ANOMALIES ET RÉPARATION

- En cas de panne, remettre l'appareil à un service d'assistance technique agréé. Il est dangereux de tenter de procéder aux réparations ou de démonter l'appareil soi-même.

POUR LES VERSIONS UE DU PRODUIT ET/OU EN FONCTION DE LA LEGISLATION DU PAYS D'INSTALLATION :

ÉCOLOGIE ET RECYCLAGE DU PRODUIT

- Les matériaux constitutifs de l'emballage de cet appareil font partie d'un programme de collecte, de tri et de recyclage. Si vous souhaitez vous débarrasser du produit, merci de bien vouloir utiliser les conteneurs publics appropriés à chaque type de matériau
- Le produit ne contient pas de substances concentrées susceptibles d'être considérées comme nuisibles à l'environnement.



Ce symbole signifie que si vous souhaitez vous débarrasser de l'appareil, en fin de vie utile, celui-ci devra être déposé, en prenant les mesures adaptées, à un centre agréé pour la collecte et le tri des déchets d'équipements électriques et électroniques

(DEEE).

Cet appareil est certifié conforme à la directive 2014/35/EU de basse tension, de même qu'à la directive 2014/30/EU en matière de compatibilité électromagnétique, à la directive 2011/65/EU relative à la limitation de l'utilisation de certaines substances dangereuses dans les équipements électriques et électroniques et à la directive 2009/125/EC pour la fixation d'exigences en matière d'écoconception applicable aux produits liés à l'énergie.

- Les informations suivantes fournissent les caractéristiques liées à la conception écologique:

Référence(s) du modèle: QUICKFIX 500, QUICKFIX 1500, QUICKFIX 2000	
Puissance thermique	
- Puissance thermique nominale P_{nom}	0,5 / 1,5 / 2,0 kW
- Puissance thermique minimale (indicative) P_{min}	0,00024 kW
- Puissance thermique maximale continue P_{max}	0,5 / 1,5 / 2,0 kW
Consommation d'électricité auxiliaire	
- À la puissance thermique nominale eI_{max}	N/A
- À la puissance thermique minimale eI_{min}	N/A
- En mode veille eI_{SB}	N/A
Type d'apport de chaleur, pour les dispositifs de chauffage décentralisés électriques à accumulation	
Contrôle thermique manuel de la charge avec thermostat intégré	Non
Contrôle thermique manuel de la charge avec réception d'informations sur la température de la pièce et/ou extérieure	Non
Contrôle thermique électronique de la charge avec réception d'informations sur la température de la pièce et/ou extérieure	Non
Puissance thermique réglable par ventilateur	Non
Type de contrôle de la puissance thermique/de la température de la pièce	
Contrôle de la puissance thermique à un palier, pas de contrôle de la température de la pièce	Non
Contrôle à deux ou plusieurs paliers manuels, pas de contrôle de la température de la pièce	Non
Contrôle de la température de la pièce avec thermostat mécanique	Non
Contrôle électronique de la température de la pièce	Non
Contrôle électronique de la température de la pièce et programmateur journalier	Non
Contrôle électronique de la température de la pièce et programmateur hebdomadaire	Oui
Autres options de contrôle	
Contrôle de la température de la pièce, avec détecteur de présence	Non
Contrôle de la température de la pièce, avec détecteur de fenêtre ouverte	Oui
Option contrôle à distance	Non
Contrôle adaptatif de l'activation	Non
Limitation de la durée d'activation	Non
Capteur à globe noir	Non
Coordonnées de contact: SUPRA FRANCE RCS Saverne 441 048 576 SIRET 441 048 576 00074 BP 22 - 67216 OBERNAI Cedex FRANCE	

English

Wall panel convector

QUICKFIX 500

QUICKFIX 1500

QUICKFIX 2000

Dear customer,

Many thanks for choosing to purchase a SUPRA brand product.

Thanks to its technology, design and operation and the fact that it exceeds the strictest quality standards, a fully satisfactory use and long product life can be assured.

- This product is only suitable for well insulated spaces or occasional use.

- Read these instructions carefully before switching on the appliance and keep them for future reference. Failure to follow and observe these instructions could lead to an accident.

- CAUTION: Some parts of this product can become very hot and cause burns. Particular attention has to be given where children and vulnerable people are present.

- The appliance must not be placed below a power socket.

- Children of less than 3 years should be kept away unless continuously supervised.

- Children aged from 3 years and less than 8 years shall only switch on/off the appliance provided that it has been placed

or installed in its intended normal operating position and they have been given supervision or instruction concerning use of the appliance in a safe way and understand the hazards involved.

- This appliance can be used by children aged from 8 years and above and persons with reduced physical, sensory or mental capabilities or lack of experience and knowledge if they have been given supervision or instruction concerning use of the appliance in a safe way and understand the hazards involved.

- Cleaning and user maintenance shall not be made by children unless they are supervised.

- Children aged from 3 years and less than 8 years shall not plug in, regulate and clean the appliance or perform user maintenance.

- This appliance is not a toy. Children should be supervised to ensure that they do not play with the appliance.

- Do not use the appliance near bathtubs, showers or swimming pools.

- If the supply cord is damaged, it must be replaced by the manufacturer, its service agent or similar qualified person in order to avoid a hazard.

- This appliance is for household use only, not professional, industrial use.



- This symbol means that product can't be covered.

- CAUTION: In order to prevent overheating do not cover the appliance.

- The appliance is to be installed so that switches and other controls cannot be touched by a person in the bath or shower.

- Ensure that the voltage indicated on the rating label matches the mains voltage before plugging in the appliance.

- Connect the appliance to a socket that can supply a minimum of 10 amperes.

- The appliance's plug must fit into the mains socket properly. Do not alter the plug. Do not use plug adaptors.

- Use the appliance in a well-ventilated area.

- If other gas or fuel appliances can be used at the same time in the room where the appliance is to be used, that room must be well ventilated.

- The appliance must be used and placed on a flat, stable surface.

- Place the appliance on a horizontal, flat, stable surface, suitable for withstanding high temperatures and away from other heat sources and contact with water.

- Place the appliance a minimum distance of 50cm away from combustible materials, such as curtains, furniture ...

- Ensure that neither the air access nor exit become either totally or partially covered by drapery, clothing, etc., as this increases the risk of fire.

- Do not use the appliance in association with a programmer, timer or other device that automatically switches it on.

- Do not use the appliance if the cable or plug is damaged.

- If any of the appliance casings breaks,

immediately disconnect the appliance from the mains to prevent the possibility of an electric shock.

- CAUTION: Do not use the appliance near water.

- Do not use the appliance with damp hands or feet, or when barefooted.

- Do not force the power cord. Never use the power cord to lift up, carry or unplug the appliance.

- Do not wrap the power cord around the appliance.

- Do not clip or crease the power cord.

- Do not allow the power cord to come into contact with the appliance's hot surfaces.

- Keep the appliance well away from heat sources, oil, sharp edges or moving parts.

- Check the state of the power cord. Damaged or tangled cables increase the risk of electric shock.

- The appliance is not suitable for outdoor use.

- Supply cord should be regularly examined for signs of damage, and if the cord is damaged, the appliance must not be used.

- As an additional protection to the electrical supply for the appliance, it is advisable to have a differential current device with a maximum sensitivity of 30 mA. Ask for advice from a competent installer.

- Do not touch the plug with wet hands.

- Do not use the appliance in the case of persons insensitive to heat (the appliance has heated surfaces).

- The temperature of the accessible surfaces may be high when the appliance is in use.

SERVICE

- Any misuse or failure to follow the instructions for use renders the guarantee and the manufacturer's liability null and void.







DESCRIPTION

A Front panel

B Control panel

C Feet

CONTROL PANEL







	Standby
	Mode selection
	Open window function
	Increase function
	Decrease function
	Timer

- 1 Standby: on/off
- 2 Heating condition
- 3 Open window function
- 4 Comfort mode
- 5 ECO mode
- 6 Timer







FITTING THE BASE FEET (WHEELS):

- To assemble the base feet, place the appliance face down (fig2)
- Position the base feet on the body of the appliance.
- Position the base feet on the body of the appliance using the screws. (Provided with the appliance).
- Stand the appliance up again so as to check that the base feet work properly.
- Instructions for use
- Before use:
 - Make sure that all products' packaging has been removed.
 - Some parts of the appliance have been lightly greased. Consequently, the first time the appliance is used a light smoke may be detected. After a short time, this smoke will disappear.
- To eliminate the smell given off by the appliance when used for the first time, it is recommended to have it on at full power for 2 hours in a well-ventilated room.
- Prepare the appliance according to the function you wish to use.



HOW TO USE:

- Connect the appliance to the mains.
- The indicator light  is on.
- Press  to turn on the heater, which is in state of factory default when first time use.
- Factory default:
 - Heating mode: comfort mode
 - Target temperature setting: 22 °C
 - Date: 1(Monday); Time: 00:00 (Off)
 - Window open function: Off
 - Timer: Off
- To stop the heater working, press  to turn off the heater,
- Unplug the product when it's not in use.
- Clock and day of week setting:
 - Press down  3 secs to enter clock and day of week setting
 - The screen display **d**, press  and  to choose day from 1-7.

1	Monday
2	Tuesday
3	Wednesday
4	Thursday
5	Friday
6	Saturday
7	Sunday

- Press  during few seconds to confirm day setting and enter the clock hour setting, with the screen display: **H**.
- Press  and  to set the current hour
- Press  during few seconds to confirm hour setting and enter the minute setting, with the screen display: **M**.
- Press  and  to set the current minute
- Press  to confirm all settings
- Note: The clock and calendar will be reset to factory default if without power supply.

HEATING MODE:

- Press  to enter mode selection. By pressing , heating mode runs in a continuous cycle

as below:

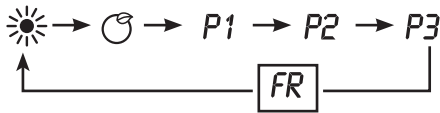

- Comfort mode: Press and to set the temperature from 5-35°C.
- ECO mode: Press and to set the temperature from 1-31°C.
- Note: ECO mode=Comfort mode - 4°C
- Anti-frost mode: the screen display **FR**. The target temperature is 7°C. The temperature can't be adjusted.
- P1/P2/P3: Pre-set heating program.
- Note: If the clock and day setting are not finished, the first time to enter P1/P2/P3 program setting, it is requested to set day and clock setting in advance.

P1: (Monday-Sunday) unadjustable program



P2:(Monday-Friday) unadjustable program

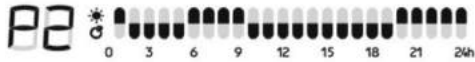

P2:(Saturday-Sunday) unadjustable program



P3:(Monday-Friday) Adjustable program



P3:(Saturday-Sunday) Adjustable program



P3 adjustable program setting

1. When under P3 mode, press over 3 secs to enter day setting.
2. The screen displays **d1**, press and to set from **d1-d7** (Monday-Sunday). Press to

confirm and enter hour setting

3. The screen displays **00**, press and to set from 00-24). Press to choose heating mode for every hour (Comfort mode or ECO mode or anti-frost mode for no indicators on)
 4. Repeat the operation until you have completed the schedule of every hour and every day.
- Note: After setting heating mode for hour 23, press to come back to day setting.
 - Note: when screen displays **d7**, press finish all setting with display of **P3**.

TIMER OFF FUNCTION

- Press one time, the screen display "OH" and keeps flashing. press and to set timer from 0-24 hours. Press again to confirm setting, then the indicator light is on.

OPEN WINDOW FUNCTION

- Press one time and the indicator light is on. If open window function is activated, the indicator light keeps flashing and stops heating.
- Press again to quit open window function and back to previous working situation.

ONCE YOU HAVE FINISHED USING THE APPLIANCE:

- Turn the appliance off using the on/off button.
- Unplug the appliance from the mains.
- Clean the appliance.
- Safety thermal protector:
 - The appliance has a safety device, which protects the appliance from overheating.
 - When the appliance switches itself on and off repeatedly, for reasons other than the thermostat control, check to ensure that there are no obstacles that impede correct air entry or expulsion.
 - If the appliance turns itself off and does not switch itself on again, disconnect it from the mains supply, and wait for approximately 15 minutes before reconnecting. If the machine does not start again seek authorised technical assistance.

CLEANING

- Disconnect the appliance from the mains and allow it to cool before undertaking any cleaning

task.

- Clean the equipment with a damp cloth with a few drops of washing-up liquid and then dry.
- Do not use solvents, or products with an acid or base pH such as bleach, or abrasive products, for cleaning the appliance.
- Do not let water or any other liquid get into the air vents to avoid damage to the inner parts of the appliance.
- Never submerge the appliance in water or any other liquid or place it under running water.
- If the appliance is not in good condition of cleanliness, its surface may degrade and inexorably affect the duration of the appliance's useful life and could become unsafe to use.
- Remark: When the appliance is used as a heater after long periods in storage or after having been used solely as a fan a small amount of smoke may be produced. This is not important and is due to the heater burning dust deposits which have accumulated on the heating element. This phenomenon may be avoided by cleaning the inside of the appliance beforehand through the grill with a vacuum cleaner or pressurised air.

ANOMALIES AND REPAIR

- Take the appliance to an authorised technical support service if problems arise. Do not try to dismantle or repair without assistance, as this may be dangerous.

FOR EU PRODUCT VERSIONS AND/OR IN THE CASE THAT IT IS REQUESTED IN YOUR COUNTRY:

ECOLOGY AND RECYCLABILITY OF THE PRODUCT

- The materials of which the packaging of this appliance consists are included in a collection, classification and recycling system. Should you wish to dispose of them, use the appropriate public containers for each type of material.
- The product does not contain concentrations of substances that could be considered harmful to the environment.



This symbol means that in case you wish to dispose of the product once its working life has ended, take it to an authorised waste agent for the selective collection of waste electrical

and electronic equipment (WEEE).

This appliance complies with Directive 2014/35/EU on Low Voltage, Directive 2014/30/EU on Electromagnetic Compatibility, Directive 2011/65/EU on the restrictions of the use of certain hazardous substances in electrical and electronic equipment and Directive 2009/125/EC on the ecodesign requirements for energy-related products.

- The following information provides characteristics related to ecological design:

Model: QUICKFIX 500, QUICKFIX 1500, QUICKFIX 2000	
Heat output	
Nominal heat output P_{nom}	0,5 / 1,5 / 2,0 kW
Minimum heat output (indicative) P_{min}	0,00024 kW
Maximum continuous heat output $P_{max,c}$	0,5 / 1,5 / 2,0 kW
Auxiliary electricity consumption	
At nominal heat output el_{max}	N/A
At minimum heat output el_{min}	N/A
In standby mode el_{SB}	N/A
Type of heat input, for electric storage local space heaters only	
Manual heat charge control, with integrated thermostat	No
Manual heat charge control with room and/or outdoor temperature feedback	No
Electronic heat charge control with room and/or outdoor temperature feedback	No
Fan assisted heat output	No
Type of heat output/room temperature control	
Single stage heat output and no room temperature control	No
Two or more manual stages, no room temperature control	No
With mechanic thermostat room temperature control	No
With electronic room temperature control	No
Electronic room temperature control plus day timer	No
Electronic room temperature control plus week timer	Yes
Other control options	
Room temperature control, with presence detection	No
Room temperature control, with open window detection	Yes
With distance control option	No
With adaptive start control	No
With working time limitation	No
With black bulb sensor	No
Contact details	SUPRA FRANCE RCS BP 22 – 67216 OBER- NAI CEDEX - FRANCE

QUICKFIX 500/1500/2000

SUPRA.

SUPRA FRANCE RCS Saverne 441 048 576
SIRET 441 048 576 00074
BP 22 - 67216 OBERNAI Cedex FRANCE
www.supra.fr

Rev: 05/06/2020