

**DU 122 ECO / DU 162 ECO**

**DÉSHUMIDIFICATEURS**



**SUPRA**

# DU 122 ECO / DU 162 ECO

## CONSIGNES DE SÉCURITÉ

- L'appareil doit être installé en respectant les règles nationales d'installation électrique définies par la norme NF C 15-100.
- Cet appareil est destiné à un usage domestique uniquement et non à un usage industriel.
- Ne pas utiliser l'appareil à l'extérieur.
- Ne pas utiliser cet appareil à proximité d'une baignoire, d'une douche ou d'une piscine.
- Ne pas utiliser l'appareil à proximité de gaz, d'objets ou de matériaux inflammables ou dans un local présentant des risques d'incendie.
- Placer l'appareil de façon à ce que le flux d'air (en entrée ou en sortie) ne trouve aucun obstacle.
- Ne pas placer l'appareil à moins d'un mètre d'une source de chaleur (radiateur, poêle etc).
- Ne pas suspendre de vêtements à moins de 50 cm de l'appareil.
- Ne pas obstruer les grilles d'entrée et de sortie d'air.
- Poser l'appareil sur un support horizontal stable (pas sur une moquette épaisse).
- Conserver un espace libre de 50 cm derrière l'appareil, 0,50 m sur les cotés. et 1,50 m devant l'appareil.
- Ne pas toucher l'appareil avec les mains humides.
- Ne jamais laisser d'eau s'introduire dans l'appareil.
- Ne pas utiliser de produits en spray (insecticide, huile, peinture...) aux alentours de l'appareil, pour éviter tout risque d'incendie ou de détérioration de la carrosserie de l'appareil.
- Ne pas déplacer l'appareil pendant son fonctionnement.
- Ne jamais démonter l'appareil. Un appareil mal réparé peut présenter des risques pour l'utilisateur. Pour tout problème consulter le point de vente.
- Ne pas placer l'appareil juste sous une prise de courant.
- N'utiliser ni rallonge multiprise, ni adaptateur, ni commande par minuterie.
- Ne jamais démonter l'appareil. Un appareil mal réparé peut présenter des risques pour l'utilisateur. Pour tout problème consulter le point de vente.
- Si le câble d'alimentation est endommagé, il doit être remplacé par le fabricant, son service après vente ou des personnes de qualification similaire afin d'éviter un danger.
- Ne pas mettre l'appareil en marche s'il est tombé, endommagé ou ne fonctionne pas correctement.
- Cet appareil peut être utilisé par des enfants âgés d'au moins 8 ans et par des personnes ayant des capacités physiques, sensorielles ou mentales réduites ou dénuées d'expérience ou de connaissance, s'ils (si elles) sont correctement surveillé(e)s ou si des instructions relatives à l'utilisation de l'appareil en toute sécurité leur ont été données et si les risques encourus ont été appréhendés. Les enfants ne doivent pas jouer avec l'appareil. Le nettoyage et l'entretien par l'utilisateur ne doivent pas être effectués par des enfants sans surveillance.
- Il convient de surveiller les enfants pour s'assurer qu'ils ne jouent pas avec l'appareil.
- Pour un fonctionnement normal, fermer portes et fenêtres.
- Pour déplacer l'appareil, ne pas le coucher et éviter les mouvements violents.
- Ne jamais réutiliser l'eau récupérée dans le réservoir.

# DU 122 ECO / DU 162 ECO

## INFORMATIONS DE SÉCURITÉ

Si l'appareil a été transporté couché, le placer en position verticale, et le laisser REPOSER\_3 HEURES avant de faire fonctionner l'appareil.



Le compresseur est un organe essentiel de l'appareil. Cet appareil est équipé d'une protection thermique qui n'autorise le démarrage du compresseur qu'après 5 minutes de temporisation après chaque arrêt.



**ATTENTION** : Ne pas couvrir l'appareil.



**C** Consignes de sécurité additionnelles : gaz R290

- Lire attentivement le manuel avant d'utiliser l'appareil

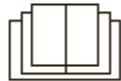

- Le gaz R290 répond aux directives environnementales européennes. Cet appareil contient approximativement 60-80g de gaz réfrigérant R290.
- Ne pas percer ou brûler.
- Les réparations et la maintenance qui requièrent l'intervention d'une personne qualifiée doivent être effectuées sous la supervision de spécialistes des gaz réfrigérants inflammables.

# DU 122 ECO / DU 162 ECO

## INSTALLATION

Avant la première utilisation, retirer les adhésifs de transport. Ne jamais retirer le flotteur dans le bac. Utiliser la poignée pour déplacer l'appareil. Poser l'appareil sur un support horizontal stable; si le sol est fragile (moquette; ...) ou inégal, soulever l'appareil pour le déplacer.

### Mise en service :

- Respecter les "CONSIGNES DE SÉCURITÉ" (p. 2-3).
- Brancher l'appareil sur une prise 230 V protégée par un fusible 16 A.
- Les condensats sont collectés dans le bac ou évacués par le tuyau de drainage.
- Vérifier la position correcte du bac des condensats et éventuellement la connexion et la position du tuyau d'évacuation.
- ATTENTION : Ne jamais utiliser l'appareil sans son filtre.
- Ne pas placer directement l'appareil au soleil
- Ne pas utiliser l'appareil en salle de bains
- Utilisation possible dans une pièce dont la température est comprise entre 5°C et 35°C.
- Prévoyez au moins 30-45 cm d'espace de tous les côtés de l'appareil et 100cm pour le côté avec la sortie d'air.
- Fermez toutes les portes, fenêtres et autres ouvertures extérieures de la pièce lors du fonctionnement de l'appareil.
- Veuillez garder l'entrée / la sortie d'air propre et non bloquée.
- L'appareil doit être installé, utilisé et rangé dans des pièces dont la superficie est supérieure à 4m<sup>2</sup>.

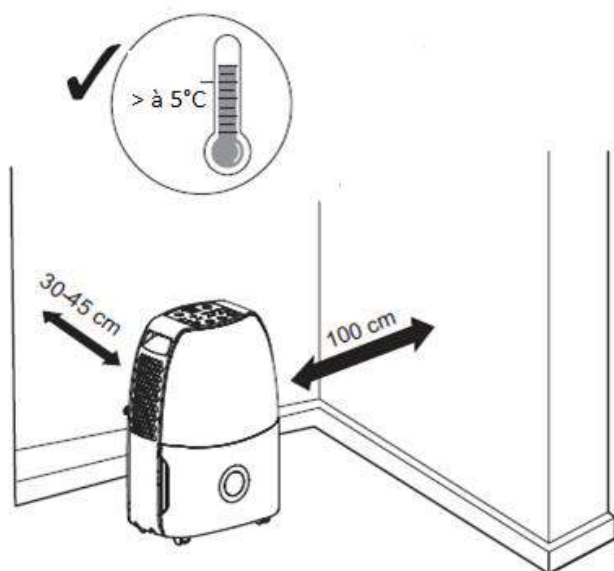

# DU 122 ECO / DU 162 ECO

## DESCRIPTION :

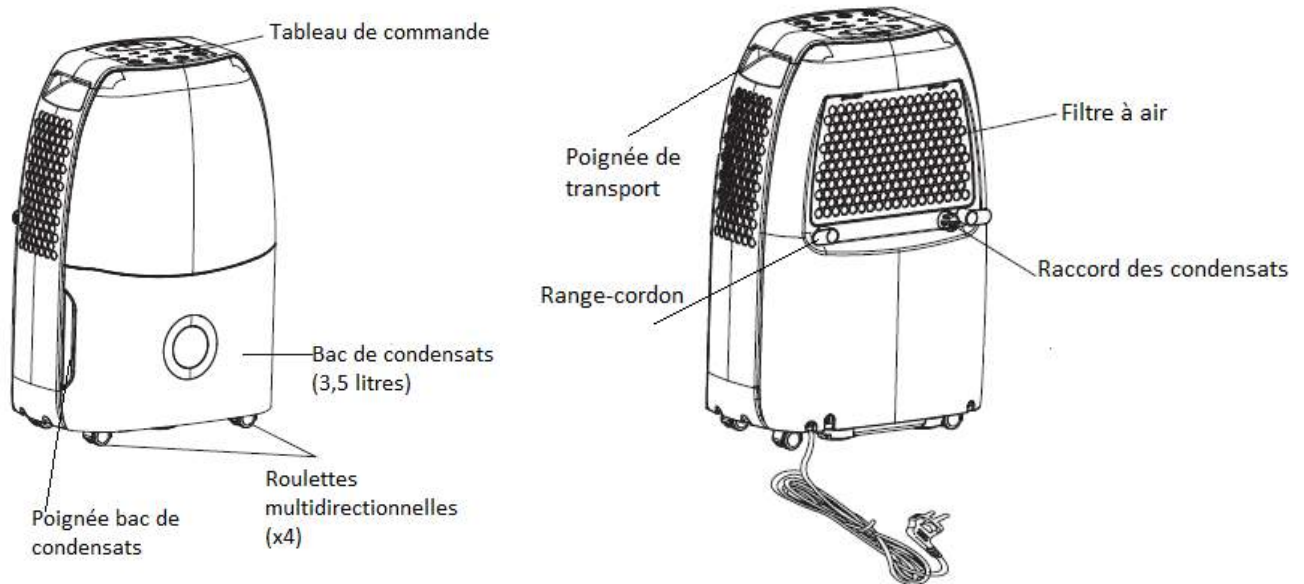

## AVANT UTILISATION :

Avant utilisation, veuillez d'abord vérifier si le flotteur est correctement placé.

1. Tenez les poignées des deux côtés du bac des condensats et retirez-le
2. Vérifiez si le flotteur dans le bac des condensats est correctement placé. Il est possible qu'il ait été déplacé durant le transport.  
S'il n'est pas correctement placé, déplacez-le dans la bonne position
3. Replacer le bac des condensats comme indiqué à l'étape 1.

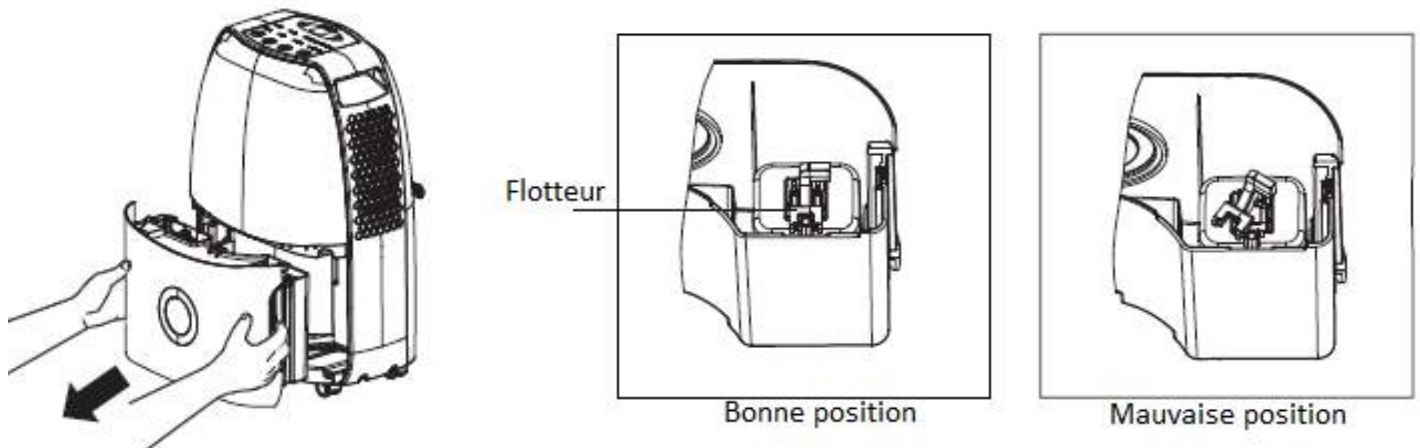

# DU 122 ECO / DU 162 ECO

## TABLEAU DE COMMANDE :



- A. Marche/Arrêt
- B. Filtre
- C. Puissance
- D. Minuterie
- E. Touche pour augmenter les réglages
- F. Touche pour diminuer les réglages
- G. Affichage

- 1. Voyant LED minuterie
- 2. Voyant LED puissance
- 3. Voyant LED bac plein
- 4. Voyant LED fonction « continu »
- 5. Voyant LED nettoyage du filtre
- 6. Voyant LED « mise en marche »

# DU 122 ECO / DU 162 ECO

## FONCTIONNEMENT :

### Mise en marche : **A**

Brancher l'appareil sur le secteur, puis appuyer sur le bouton ON/OFF

### Filtre : **B** **5**

Après 250 heures d'utilisation, la led d'indication de nettoyage du filtre va clignoter.

Eteindre et débrancher l'appareil avant d'enlever le filtre et de le nettoyer (nettoyage possible à l'eau). Une fois sec et nettoyé, replacer le filtre, rebrancher et allumer l'appareil et appuyer sur le bouton filtre pour que la led arrête de clignoter.

### Contrôle de l'humidité : **E** **F** **G**

Le niveau d'humidité souhaité peut être fixé entre 35% à 80%.

Lorsque le mode « Automatique » est sélectionné, le déshumidificateur va fonctionner en continu s'il est relié à un tuyau de drainage ou jusqu'à ce que le bac des condensats soit plein.

Pour un air sec : appuyer sur «-» jusqu'au taux d'humidité le plus faible : 35% ou sélectionner le mode « automatique »

Pour un air plus humide : appuyer sur « + » et sélectionner un pourcentage d'humidification plus élevé.

NOTE : nous conseillons un taux d'humidité entre 45 et 50%

Lorsque vous utilisez le déshumidificateur pour la première fois, régler le contrôle d'humidité sur 45% ou 50%. Prévoyez au moins 24 heures pour que le déshumidificateur atteigne le niveau d'humidité. Si vous avez toujours de l'air plus humide que souhaité, régler le niveau d'humidité sur une valeur inférieure ou sélectionnez Continu pour une déshumidification maximale.

Cet appareil a un décalage de 3 min en raison du dispositif de protection de circuit. Afin de prolonger la durée de vie du compresseur, le compresseur ne démarrera pas tant que l'unité n'a pas fonctionné pendant au moins 3 minutes.

### Ecran à LED : **G**

Indique le niveau d'humidité sélectionné

# DU 122 ECO / DU 162 ECO

## Vitesse : **C**

Lors du fonctionnement de l'appareil, vous pouvez sélectionner la vitesse de déshumidification souhaitée : lente ou rapide

Lorsque le taux d'humidité a été réduit ou quand vous souhaitez diminuer le niveau sonore de fonctionnement, sélectionnez la vitesse lente.

## Minuterie : **D 1**

Lors du fonctionnement de l'appareil, vous pouvez sélectionner une durée de fonctionnement : 2 ou 4 heures.

Une fois que le temps est écoulé, l'appareil s'éteint.

Autres consignes ;

1. Alarme : Si le bac des condensats est plein ou s'il est mal positionné, l'alarme va sonner pendant 10 secondes pour vous rappeler de vider le bac des condensats ou de le replacer correctement.
2. Arrêt automatique : lorsque le bac des condensats est plein, enlevé ou pas placé correctement, ou si le taux d'humidité est 5% inférieur au taux d'humidité sélectionné, l'appareil va s'arrêter automatiquement.
3. Sauvegarde de la programmation : lors d'une coupure de courant, toutes les programmations sont sauvegardées.
4. Indicateur bac plein : la led indique lorsque le bac des condensats est plein ou mal positionné. **3**
5. Indicateur de nettoyage de filtre : lorsque l'appareil a fonctionné pendant 250 heures, la led d'indication du nettoyage s'allume. **5**

## LES POSSIBILITÉS DE DRAINAGE

### OPTION 1 : EVACUATION MANUELLE

Si le bac est plein, le voyant d'indication de bac plein s'allume. L'appareil émet une série de 'bips' et cesse de fonctionner.

- 1 Pour vider le bac d'eau de condensation, tirer le bac vers soi pour l'extraire de l'appareil.
- 2 Soulever le bac par la poignée et vider l'eau du bac.
- 3 Replacer le bac dans l'appareil. Rallumer l'appareil (ON/OFF). Le voyant s'éteint.



# DU 122 ECO / DU 162 ECO

L'appareil se remet à fonctionner selon les paramètres sélectionnés.

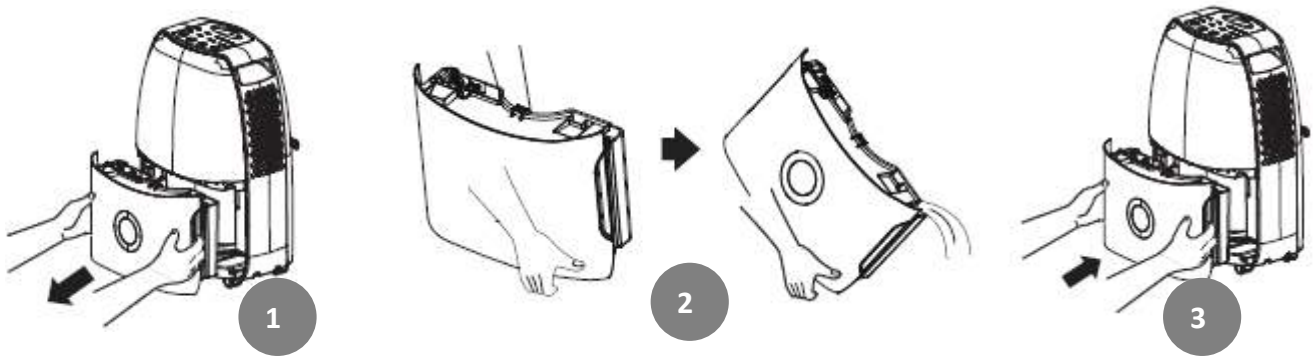

## **OPTION 2 : EVACUATION EN CONTINU (TUYAU DE DRAINAGE)**

- 1 Retirez le bouchon d'évacuation continue en le tournant dans antihoraire. Retirez le bouchon en caoutchouc du bec.
- 2 Vissez le connecteur de vidange sur le bec en tournant dans le sens des aiguilles d'une montre.
- 3 Insérez le tuyau de drainage

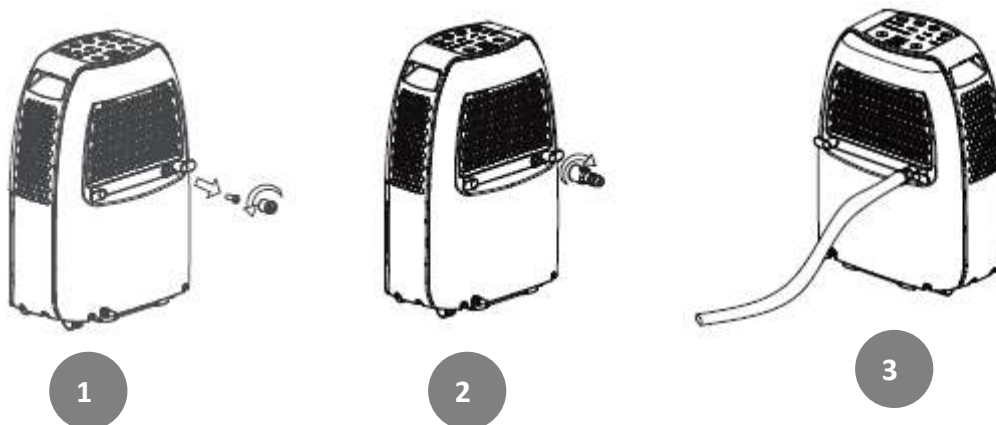

Lorsque vous utilisez l'option d'évacuation en continu, placez le déshumidificateur sur une surface plane et assurez-vous que le tuyau de drainage est dirigé vers le bas.

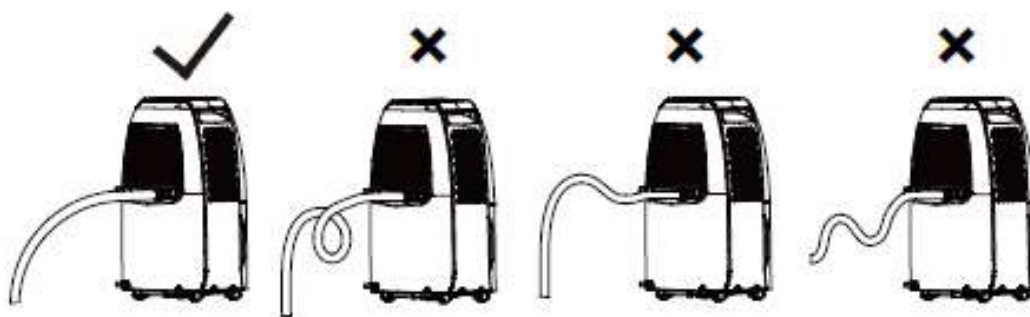

Remarque: lorsque vous souhaitez retirer le tuyau de drainage, préparez un récipient pour recueillir l'eau qui se situe dans le tuyau de drainage.

# DU 122 ECO / DU 162 ECO

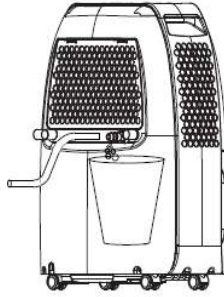

## ENTRETIEN

### ATTENTION

- Avant de nettoyer l'appareil, éteignez et débranchez l'appareil.
- Ne jamais immerger l'appareil dans l'eau
- Ne jamais utiliser l'appareil sans son filtre
- Eviter impérativement que de l'eau n'entre dans l'appareil
- Ne pas employer de produits abrasifs, ou de solvants (alcool, essence...).

### NETTOYAGE DE L'APPAREIL :

Les détériorations résultant d'un mauvais entretien de l'appareil ne seront pas prises en charge par la garantie.

- Utiliser un chiffon légèrement humide. Sécher les éléments nettoyés.
- Aspirer régulièrement les entrées et sorties d'air. L'accumulation de poussières nuit au bon fonctionnement de l'appareil.

### NETTOYAGE DU FILTRE :

Le déshumidificateur nécessite un nettoyage régulier du filtre

Retirer le filtre à l'arrière de l'appareil et l'aspirer.

Si le filtre est très encrassé, le laver à l'eau savonneuse, puis le sécher sans l'exposer à la chaleur ou au soleil. Après séchage, replacer le filtre dans sa position d'origine. Pour une parfaite efficacité, le filtre à air doit être nettoyé tous les 15 jours; ou plus souvent si l'ambiance est très poussiéreuse.

### STOCKAGE DE L'APPAREIL :

Si l'appareil n'est pas utilisé durant une longue période, le débrancher, accrocher le cordon d'alimentation, vider l'eau du bac. Stocker l'appareil dans un endroit sec et ventilé, à l'abri du soleil, idéalement dans son emballage d'origine.

# DU 122 ECO / DU 162 ECO

## DISPOSITIONS ENVIRONNEMENTALES

Vous pouvez contribuer à la protection de l'environnement !

Veuillez respecter la réglementation locale : remettez les équipements électriques qui ne fonctionnent plus au centre de traitement de déchets approprié. L'emballage est recyclable. Gardez l'emballage de manière éco-responsable afin de le préserver pour le service de recyclage.



Ce symbole signifie que cet appareil ne doit pas être placé avec les déchets ménagers (UE). Afin de prévenir les possibles effets néfastes des déchets sur l'environnement ou la santé humaine, recyclez de manière responsable pour promouvoir la réutilisation des matériaux.

## PROBLÈMES RENCONTRÉS

<b>PROBLEMES</b>	<b>CAUSES</b>
Le déshumidificateur ne fonctionne pas	L'appareil fonctionne dans une pièce où la température est inférieure à 35 ° C ou supérieure à 5 ° C. Le bac des condensats est plein.
Un bruit survient pendant le fonctionnement	Le bruit va progresser pendant la mise en route de l'appareil L'appareil est placé sur un sol penché
Le taux d'humidité ne diminue pas	La pièce est trop grande. La capacité de votre déshumidificateur n'est pas adaptée Les portes sont ouvertes Il y a peut-être des appareils qui produisent de la vapeur dans la pièce La température de la pièce est trop faible
Durant la première utilisation, l'air émise à une odeur de moisissure	En raison de la montée en température de l'échangeur thermique, l'air peut avoir une odeur étrange au début
Un bruit sourd est entendu	Normal, c'est le bruit du réfrigérant

# DU 122 ECO / DU 162 ECO

## Problème de fuite d'eau

<b>PROBLÈMES</b>	<b>CAUSES</b>	<b>SOLUTIONS</b>
Lors de l'utilisation du tuyau de drainage, il y a de l'eau dans le réservoir	Examinez le tuyau de drainage	Connectez correctement le tuyau de drainage
	Le tuyau de drainage n'est pas correctement installé	Retirez le tuyau de drainage et le remplacer. Assurez-vous que le tuyau est correctement installé

## Le déshumidificateur ne démarre pas

<b>PROBLÈMES</b>	<b>CAUSES</b>	<b>SOLUTIONS</b>
Le voyant de bac plein est allumé	Le bac des condensats n'est pas bien placé Le bac des condensats est plein Le bac des condensats a été déplacé	Videz le réservoir et le replacer

## Le déshumidificateur n'assèche pas l'air comme attendu

Les performances du déshumidificateur sont mauvaises	Vérifiez qu'il n'a pas d'obstacle autour de l'appareil	Vérifiez que l'appareil n'est pas recouvert par un objet
	Le filtre à air est encrassé	Nettoyez le filtre
	Les portes et les fenêtres sont ouvertes	Fermez les portes et les fenêtres
	La température de la pièce est trop faible	Les basses températures vont réduire les performances de l'appareil. L'appareil doit fonctionner dans les pièces dont la température est supérieure à 5°C

# DU 122 ECO / DU 162 ECO

## Codes de dysfonctionnement de l'unité

PROBLEME	CODE	CONDITION	CAUSES
Dysfonctionnement du capteur de température ambiante	F1	Le compresseur et le ventilateur s'est arrêté Les boutons sont invalides	-Le capteur de température ambiante est desserré ou mal connecté au terminal du tableau d'affichage. -Certains éléments du tableau d'affichage ont peut-être été mis à l'envers et provoquer un court-circuit. -L'écran à LED est endommagé
Dysfonctionnement du capteur du tube	F2		-L'écran à LED est endommagé -Le capteur de température est endommagé -Certains éléments du tableau d'affichage ont peut-être été mis à l'envers et provoquer un court-circuit.
Dysfonctionnement du capteur d'humidité	L1		-Le capteur d'humidité est court-circuité. -Le capteur d'humidité est endommagé. - Le tableau d'affichage est endommagé
Dysfonctionnement du fréon	F0	Le compresseur s'est arrêté mais le ventilateur continue de fonctionner	-Il manque du réfrigérant -Le système est bloqué
Protection contre les surcharges à haute température	H3		-Les conditions de température ambiantes sont mauvaises -L'évaporateur et le condenseur sont bouchés par de la saleté.

# DU 122 ECO / DU 162 ECO

## INSTRUCTIONS DE REPARATION ET DE MAINTENANCE DES APPAREILS CONTENANT DU GAZ R290

### 1. Vérifications

Avant de commencer à travailler sur des appareils contenant des réfrigérants inflammables, il est nécessaire d'opérer un contrôle de sécurité afin de minimiser le risque de départ de feu. Les précautions suivantes doivent être prises avant de réparer l'appareil.

### 2. Procédure de travail

La réparation doit être effectuée selon une procédure de contrôle afin de minimiser le risque d'apparition de gaz ou de vapeur inflammable lors de la réparation.

### 3. Mesures générales

Tout le personnel de maintenance doit être informé de la nature des réparations menées. La réparation dans un espace confiné est à éviter. L'espace autour de la zone de travail doit être séparé. Il est nécessaire de s'assurer que l'espace de travail a été contrôlé.

### 4. Vérification liée à la présence de réfrigérant

La zone doit être vérifiée à l'aide d'un détecteur de réfrigérant avant et pendant la réparation, afin d'informer le technicien du potentiel caractère inflammable de l'atmosphère. Vérifier que le détecteur de fuite utilisé est adapté aux gaz réfrigérants, c'est-à-dire soudé de manière adéquate ou intrinsèquement sécurisé.

### 5. Présence d'extincteur de feu

Au cas où une réparation doit être effectuée sur l'équipement de réfrigération ou sur une pièce liée, un extincteur de feu doit être à portée de main. Prévoir un extincteur de feu à poudre ou à CO<sub>2</sub> dans la zone de travail.

### 6. Absence de source de feu

Aucun individu, travaillant avec des systèmes de réfrigération incluant une tuyauterie contenant des réfrigérants inflammables, ne doit utiliser de source de feu de telle manière qu'il y existe un risque d'explosion. Toutes les sources de feu, incluant la cigarette, doivent être suffisamment éloignées de la zone de travail lors de l'opération, en raison du risque d'émanation de réfrigérant inflammable. Avant de commencer le travail, la zone de travail doit être vérifiée afin de s'assurer qu'il n'y a pas de risque de départ de feu. Le signe « Interdiction de fumée » doit être mis en place.

### 7. Zone ventilée

S'assurer que la zone est aérée ou ventilée de manière adéquate avant de commencer l'opération ou de faire chauffer un appareil. Une ventilation continue durant le travail doit être maintenue. La ventilation doit disperser tout réfrigérant diffusé et idéalement le rejeter à l'extérieur de la zone.

### 8. Vérification de l'équipement de réfrigération

# DU 122 ECO / DU 162 ECO

La zone de travail sur les composants électriques doit être adaptée à l'objet du travail. Le service de maintenance doit toujours suivre les instructions données, et consulter le service technique pour toute aide.

La vérification suivante doit avoir lieu lors d'utilisation de gaz réfrigérant inflammable :

- La taille de l'appareil doit être adaptée à la taille de la zone de travail
- La ventilation doit fonctionner et ne pas être obstruée

## 9. Vérifications des appareils électriques

La réparation et la maintenance de composés électriques doivent être précédées d'un contrôle de sécurité et de procédures d'inspection. Si un obstacle peut compromettre la sécurité dans la zone, alors aucun appareil électrique ne doit être branché avant que l'obstacle ne soit éliminé. Si l'obstacle ne peut pas être éliminé immédiatement alors que le travail doit être effectué, une solution temporaire adéquate doit être trouvée. Toutes les parties, dont le propriétaire de l'appareil, doivent être informées de la situation.

Les contrôles de sécurité initiaux incluent :

- Que les condensateurs sont débranchés
- Qu'aucun composé électrique n'est branché
- Qu'il y a une continuité de mise à terre

## 10. Réparation de composés soudés

Durant la réparation de composés soudés, tous les éléments électriques doivent être déconnectés de l'appareil réparé avant d'ôter la partie soudée. S'il est absolument nécessaire d'utiliser un équipement électrique durant l'opération, alors un système de détection de fuite permanent doit être installé. Une attention particulière doit être portée afin de s'assurer que le niveau de protection ne doit pas être affecté. Ceci inclus les dégâts causés sur les câbles, sur les soudures, sur les terminaux, etc.

S'assurer que les soudures ou les composés soudés ne sont pas dégradés au point d'être inefficaces contre le risque de feu.

Les pièces de rechange doivent répondre aux exigences du fabricant.

Note : l'utilisation de silicone risque d'inhiber l'efficacité de certains types de détecteurs de fuite. Les composés intrinsèquement sécurisés n'ont pas besoin d'être isolés.

## 11. Réparation de composés intrinsèquement sécurisés

Ne pas appliquer de charges de capacitance ou inductives au circuit sans s'assurer que celles-ci ne vont pas excéder le voltage autorisé pour l'appareil concerné.

## 12. Câblage

Vérifier que le câblage ne risque pas d'être sujet à la corrosion, à une pression excessive, à des vibrations, à l'usure, à des bords tranchants ou aucun autre effet négatif. La vérification doit prendre en compte les effets du vieillissement. Un détecteur d'halogénure ne doit pas être utilisé (comme tout autre détecteur utilisant une flamme nue).

## 13. Détection de réfrigérants inflammables

Dans aucune circonstance de potentielles sources de feu ne doivent être utilisées dans la détection de fuites de réfrigérants. Un détecteur d'halogénure ne doit pas être utilisé (comme tout autre détecteur utilisant une flamme nue).

## 14. Méthodes de détection de fuites

# DU 122 ECO / DU 162 ECO

Les méthodes de détection de fuite suivantes sont considérées comme acceptables pour les systèmes contenant des réfrigérants inflammables. Les détecteurs de fuite électroniques doivent être utilisés afin de détecter les réfrigérants inflammables mais la sensibilité peut ne pas être adéquate et doit être recalibré. (L'équipement de détection doit être calibré dans une zone sans présence de réfrigérant). S'assurer que le détecteur n'est pas une source potentielle de feu et est adapté à des fuites de réfrigérant.

L'équipement de détection de fuite doit être réglé à un pourcentage du LFL du réfrigérant et doit être calibré au réfrigérant utilisé et au pourcentage de gaz approprié (maximum 25%).

Les fluides de détection de fuite sont utilisables pour la plupart des réfrigérants mais utilisation de détergents contenant du chlore sont interdits, car le chlore peut réagir avec le réfrigérant et corroder la tuyauterie.

Si une fuite est suspectée, toutes les flammes nues doivent être éteintes.

Si une fuite de réfrigérant requiert une soudure, tout le réfrigérant doit être retrouvé dans l'appareil, ou isolé (par des valves fermées) dans une partie de l'appareil avant la soudure.

## 15. Evacuation

En coupant le circuit de réfrigérant afin d'effectuer une réparation, ou pour tout autre raison, des procédures conventionnelles doivent être mises en place. Cependant, il est important de suivre la meilleure méthode en raison du risque de feu. La procédure doit être respectée :

- Enlever le réfrigérant
- Purger le circuit avec un gaz rare
- Evacuer
- Purger à nouveau avec un gaz noble
- Ouvrir le circuit et coupant

Le réfrigérant doit être replacé dans les cylindres appropriés. Le système doit être nettoyé avec un OFN pour le sécuriser. Ce processus peut nécessiter d'être répété plusieurs fois. De l'air comprimé ou de l'oxygène ne doivent pas être utilisés pour cette tâche.

Le nettoyage peut être effectué en coupant le système d'aspiration dans l'appareil avec l'OFN et en continuant de remplir l'appareil jusqu'à ce que la pression suffisante soit atteinte, puis en le vidant dans l'atmosphère. Ce processus doit être répété jusqu'à ce qu'il n'y ait plus de réfrigérant dans le système. Quand l'OFN est utilisé, l'appareil doit être vidé afin de permettre la réparation. Cette opération est absolument nécessaire si des opérations de soudage sur la tuyauterie sont nécessaires. S'assurer que la prise de la pompe d'aspiration n'est pas trop près d'une source de feu et que la ventilation fonctionne.

## 16. Procédure de charge

En plus des procédures de charge conventionnelles, les instructions suivantes doivent être respectées.

- S'assurer que la contamination des différents réfrigérants n'intervient pas lors de la charge de l'équipement. Les tuyaux ou câbles doivent être aussi courts que possible afin de minimiser le volume de réfrigérant contenu dans ceux-ci.
- Les cylindres doivent rester à la verticale
- S'assurer que le système de réfrigération est au sol avant de charger le système avec du réfrigérant.
- Etiqueter l'appareil quand la charge est complète



# DU 122 ECO / DU 162 ECO

- Une extrême précaution doit être prise afin de ne pas trop remplir l'appareil de réfrigérant.
- Avant de recharger le système, la pression doit être testée avec de l'OFN. Le système doit être testé contre les fuites, avant de le faire fonctionner. Un dernier test contre les fuites doit être effectué avant de quitter le site.

## 17. Eteindre l'appareil

Avant d'effectuer cette tâche, il est essentiel que le technicien connaisse l'appareil en détails. Il est recommandé que tous les réfrigérants soient récupérés de manière sécurisée. Avant d'éteindre l'appareil, un échantillon d'huile et de réfrigérant doit être prélevé au cas où une analyse devrait être réalisée avant de réutiliser le réfrigérant. Il est essentiel que le courant électrique soit disponible avant d'éteindre l'appareil.

- a) Se familiariser avec l'appareil et l'opération
- b) Isoler électriquement le système
- c) Avant d'éteindre l'appareil, s'assurer que l'appareil peut être manipulé et utilisé correctement, que l'opération est toujours supervisée par une personne compétente, que l'appareil et les cylindres soient conformes aux standards appropriés.
- d) Pomper le réfrigérant hors de l'appareil si possible.
- e) Si une aspiration n'est pas possible, installer un collecteur afin de récupérer le réfrigérant à partir de diverses parties de l'appareil.
- f) S'assurer que les cylindres sont en position stable.
- g) Faire fonctionner le collecteur selon les instructions du fabricant.
- h) Ne pas trop remplir les cylindres (pas plus de 80% de volume de liquide de charge)
- i) Ne pas excéder la pression du cylindre, même temporairement.
- j) Quand les cylindres sont correctement remplis et que le processus est terminé, s'assurer que les cylindres et l'appareil sont retirés de la zone de travail et que les valves d'isolation de l'équipement sont fermées.
- k) Le réfrigérant récupéré ne doit pas être chargé dans un autre système de réfrigération avant d'être nettoyé et vérifié.

## 18. Etiquetage

L'appareil doit être étiqueté, mentionnant que l'appareil a été éteint et vidé de son réfrigérant. L'étiquette doit être datée et signée. S'assurer que les étiquettes sur l'appareil mentionnent que celui-ci contient un réfrigérant inflammable.

## 19. Récupération

En enlevant le réfrigérant de l'appareil, pour des raisons de maintenance ou de déclassement, il est recommandé que tout le réfrigérant soit présent dans des cylindres appropriés. S'assurer que le nombre de cylindres est adapté à l'appareil. Tous les cylindres doivent être adaptés au réfrigérant et étiquetés pour ce réfrigérant (des cylindres spéciaux sont nécessaires). Les cylindres doivent être soumis à une valve de pression et associés à des valves de fermant dans le bon ordre. Les cylindres sont ensuite vidés, et si possible refroidis. Le collecteur doit être en état de fonctionnement et accompagné d'instructions. De plus, des balances doivent être disponibles et en état de marche. Les tuyaux doivent être soumis à un système de vérification de fuite. Avant d'utiliser le collecteur, vérifier qu'il est dans un état satisfaisant et a été réparé

régulièrement et que les composants électriques ont été soudés afin d'éviter un départ de feu au cas où le réfrigérant soit relâché. En cas de doute, consulter le fabricant. Le réfrigérant collecté doit être retourné au fournisseur de réfrigérant dans la bouteille

# DU 122 ECO / DU 162 ECO

appropriée et un rapport de transfert de déchet doit être établi. Ne pas mélanger les réfrigérants dans un même collecteur, particulièrement dans un même cylindre. Si les compresseurs ou les huiles de compression doivent être retirés, s'assurer qu'ils ont été évacués à un certain niveau pour être sûr que le réfrigérant inflammable ne reste pas dans l'huile.

Le processus d'évacuation doit être mené avant de retourner le compresseur au fournisseur. Seul un chauffage électrique doit être utilisé pour accélérer ce processus.

L'huile doit être extraite du système de manière sécurisée.

## 20. Transport d'équipement contenant des réfrigérants inflammables

Déterminé par les réglementations locales.

## 21. Appareils jetés contenant des réfrigérants inflammables

Déterminé par les réglementations nationales

## 22. Stockage d'équipements/d'appareils

Le stockage d'équipement doit se faire selon les instructions du fabricant.

## 23. Stockage d'équipement emballé invendu

L'emballage de protection doit être construit de telle sorte que les dégâts mécaniques sur l'appareil à l'intérieur de l'emballage ne causent pas de fuite du liquide réfrigérant. Les réglementations locales déterminent le nombre maximum de pièces qu'il est possible de stocker ensemble.



# DU 122 ECO / DU 162 ECO

Les produits électriques ne doivent pas être mis au rebut avec les déchets ménagers. Merci de les recycler dans les points de collecte prévus à cet effet. Adressez-vous aux autorités locales ou à votre revendeur pour obtenir des conseils sur le recyclage.



Les cartons et papiers se trient.  
Pour en savoir plus :  
[www.quefairedemesdechets.fr](http://www.quefairedemesdechets.fr)

## SUPRA.

SUPRA FRANCE RCS Saverne 441  
048 576 SIRET 441 048 576 00074  
BP 22 - 67216 OBERNAI Cedex  
FRANCE

[www.supra.fr](http://www.supra.fr)